

# FINLUX

**MODE D'EMPLOI**

## TABLE DES MATIERES

CHER(E)S CLIENT(E)S .....	3
POUR LA SECURITE DE VOTRE TELEVISEUR .....	4
QUELLE PARTIE DE VOTRE TELEVISEUR SERT A QUOI .....	5
TELECOMMANDE .....	6
CONNECTION DE L'ANTENNE .....	8
CONNECTION DU VCR, DE L'ORDINATEUR ET DU DECODEUR .....	9
FONCTIONS DU TELEVISEUR .....	10
FONCTIONS DU TELEVISEUR (MENUS) .....	12
MENUS DE PARTICULARITES .....	16
TELETEXT .....	18
AVANT DE VOUS ADRESSER AU SERVICE .....	20
PARTICULARITES TECHNIQUES .....	21

## CHER(E)S CLIENT(E)S,

### **Félicitations!**

Vous venez de faire un bon choix. Votre nouveau téléviseur s'ajoutera à la joie de votre foyer. Avant de l'utiliser, et avant même de l'installer, lisez attentivement ce manuel d'utilisation et gardez le à portée de votre main pour vos recours éventuels.

### **Voici les propriétés de votre téléviseur:**

- Il est en couleur, avec une télécommande.
- Toutes les commandes réglant le volume et l'image sont effectuées à partir des menus sur l'écran (On Screen Display).
- Vous avez des choix pour la langue des menus.
- Vous pouvez mémoriser 100 chaînes VHF, UHF et S.
- Vous pouvez recevoir les chaînes cablées.
- Vous pouvez facilement trouver les chaînes à l'aide d'un système approprié (ATS), les mémoriser et les attribuer des noms.
- Vous pouvez programmer votre téléviseur de façon à ce qu'il ferme automatiquement pour 15 à 120 min (intervalles de 15 minutes).
- Le téléviseur se ferme automatiquement cinq minutes après la fin des émissions (Auto Shut Off) pour entrer au mode d'attente (Stand-by).
- Vous pouvez opter pour cacher ou verrouiller un programme.

## POUR LA SECURITE DE VOTRE TELEVISEUR

### Comme Un Premier Pas...

Pour prévenir le danger d'un contact électrique ou d'un incendie, protégez votre téléviseur de la pluie et de l'humidité.

- Votre téléviseur contenant de l'haute tension, il ne faut pas ouvrir son couvercle de derrière.
- Ne vous adressez, quand il faut, qu'au service autorisé.



### Mesures à Prendre...

- Alimentez votre téléviseur du 230 V AC 50Hz.
- Au cas où du liquide goutte dans votre téléviseur ou quelque chose tombe là-dedans, refermez votre téléviseur immédiatement et débranchez-le pour vous adresser ensuite au service autorisé.
- Pendant le débranchement, ne pas tirer le câble mais tenir bien la fiche et retirer la de la prise.



### Emplacement...

- Ne pas installer votre téléviseur près d'une source de chaleur ou dans un endroit exposé aux poussières, à l'humidité, aux vibrations mécaniques ou au rayons du soleil. Pour prévenir une surchauffe intérieure, laissez des espaces autour de votre téléviseur comme



indiqué ci-dessous. Ne pas couvrir le téléviseur avec un tissu etc.

- Eloignez les matières flambantes de votre téléviseur
- Ne mettez pas des objets qui contiennent de l'eau (comme par exemple des vases) sur votre téléviseur.

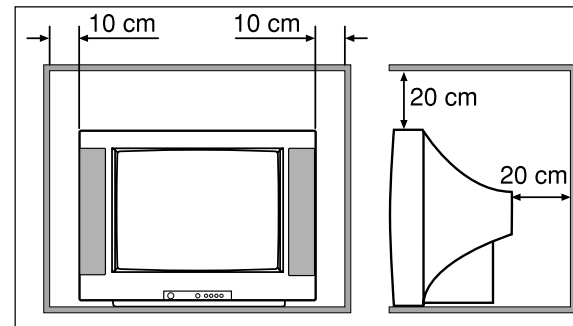

### Nettoyage...

Essayez votre téléviseur avec un tissu légèrement mouillé. N'utilisez pas de produits chimiques ou de nettoyeurs mécaniques qui peuvent nuire à la peinture extérieure.

### Réemballage...

Gardez les boîtes et matériaux d'emballage originaux pour réutiliser si besoin est.

## QUELLE PARTIE DE VOTRE TELEVISEUR SERT A QUOI

### FACADE

1. Le commutateur
2. Le receptr de la télécommande et le LED.
3. Les hauts-parleurs
4. Boutons Programme d'avant / Programme d'après
5. Boutons de réglage du volume
6. Prise Casque

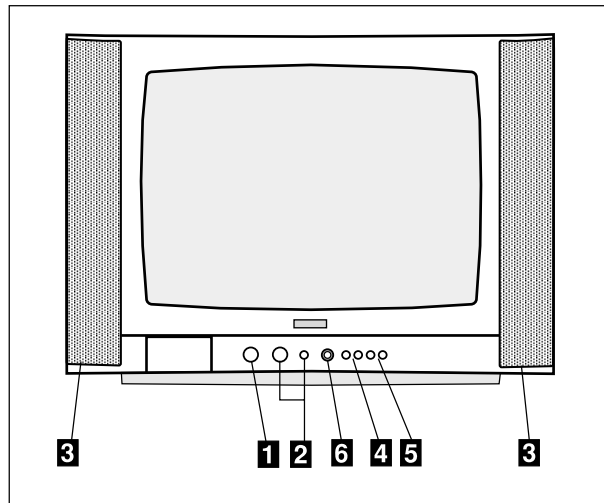

### ENTRÉE ANTENNE

7. Prise antenne
8. "Prise Scart" (Grâce à cette prise vous pouvez brancher votre téléviseur aux engins comme les ordinateurs, les décodeurs et les VCRs)

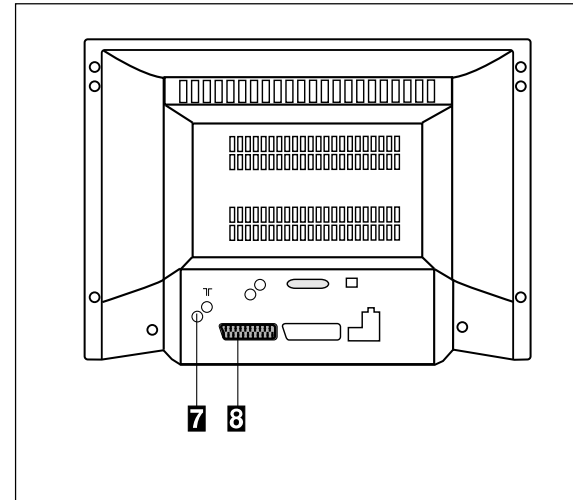

## TELECOMMANDE

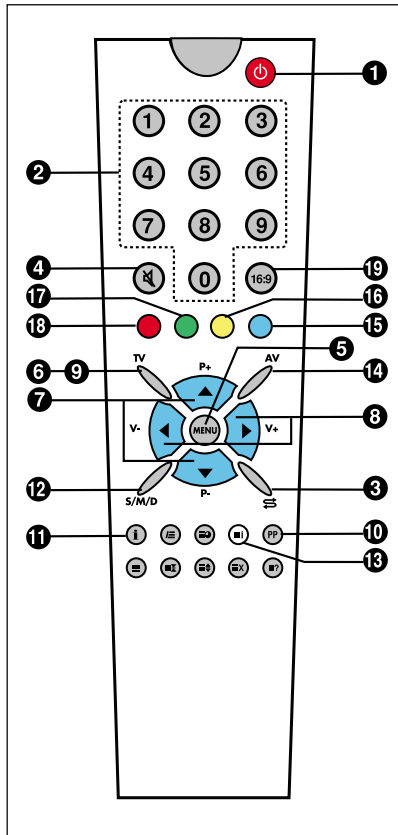

1. Bouton d'attente (Stand-by)
  2. Sélecteur de programme
  3. Bouton de changement de programme
  4. Silencieux
  5. Bouton de sélection de menu
  6. Bouton de TV
  7. Bouton de programme en TV, bouton de changement de page en télétext, bouton de sélecteur haut (+) et bas (-) pour les menus
  8. Réglage du volume haut (+) et bas (-) et réglage des menus
  9. Bouton de sortie
  10. Bouton de normalisation - utilisateur
  11. Bouton de position {i}
  12. (\*) Sélection acoustique DUAL I, DUAL II, Stéréo, Mono (DUAL, I,II, ST/MONO)
  13. Recherche automatique des chaînes
  14. Bouton AV
  15. (Bouton Bleue) pré-réglages de l'image
  16. (Bouton Jaune)
  17. (Bouton Verte) menu du minuteur
  18. (Bouton Rouge)
  19. Sélection de format d'image
- Note:** Voir le schéma de la télécommande dans la partie TELETEXT pour utiliser les fonctions des boutons énumérés dans les menus.  
 (\*) Disponible uniquement pour le model stéréo

## TELECOMMANDE



Ne jamais faire tomber votre télécommande .

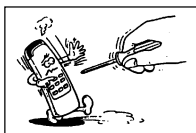

Ne jamais tenter d'ouvrir votre télécommande.

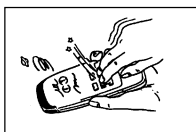

Ne jamais appuyer sur deux boutons de votre télécommande à la fois.

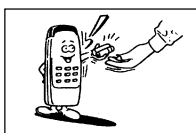

Enlever les piles de la télécommande au cas où vous ne l'utiliserez pas pour une longue durée.

Note: Votre télécommande contrôle votre téléviseur d'une distance de 7 mètres et d'un angle de 30 degrés.

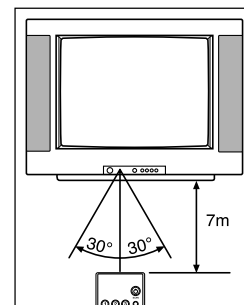

### MISE EN PLACE DES PILES (2 piles AAA de 1.5V)

- Ouvrez le couvercle.
- Ranger les piles.
- Refermer le couvercle.

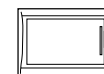
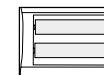
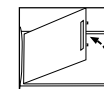

## CONNECTION DE L'ANTENNE

### CONNECTION DE L'ANTENNE EXTERIEURE

La meilleure réception des images et des couleurs nécessite une antenne extérieure.

Brancher la fiche de l'antenne à sa prise (voir schéma A-1) moyennant un câble coaxial (75 ohm, voir schéma A-2).

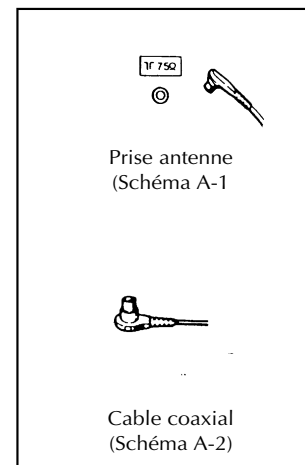
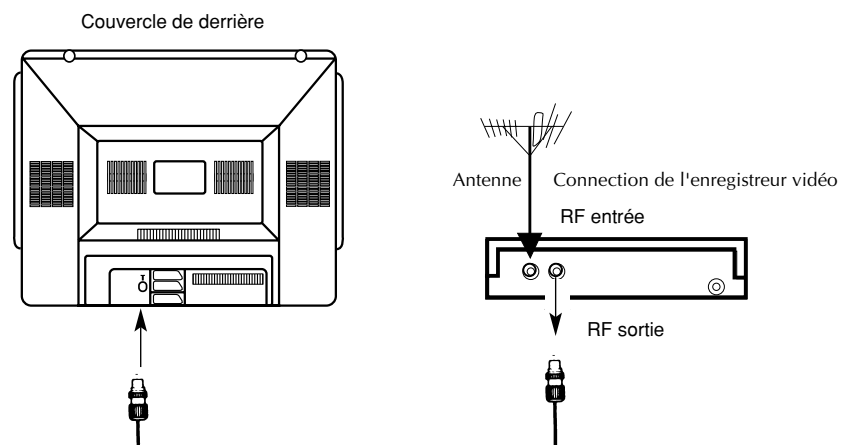



## CONNECTION DU VCR, DE L'ORDINATEUR ET DU DECODEUR

### PRISE EURO-SCART

L'enregistreur vidéo, machine à projection vidéo, jeux de TV, ordinateur ou vidéo-caméra peuvent être connectés à cette prise AV moyennant un câble approprié.

Si le mode "AV" est choisi en mode de programme, le téléviseur est directement verrouillé au mode d'entrée de vidéo, et les premières parties RF du récepteur sont coupées.

#### FAIRE MARCHER LE VCR MOYENNANT LA SORTIE RF

- Pour connecter le VCR au récepteur, attacher un câble coaxial entre la RF sortie (RF OUT) du VCR et la prise antenne du téléviseur; brancher le câble qui vient de l'antenne à la prise entrée (RF IN) de l'enregistreur.
- Choisir le programme numéro 0 (en TV).
- Appuyer sur le bouton PLAY (sur le vidéo).
- Chercher la chaîne RF du VCR en appuyant sur le bouton AUTO (de la télécommande).
- Mémoriser la chaîne RF trouvée, comme programme 0.

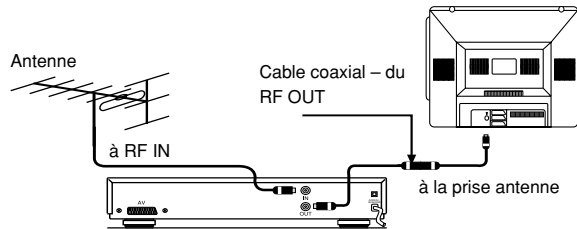

#### FAIRE MARCHER LE VCR MOYENNANT L'EURO-SCART

- Votre récepteur est muni d'une prise EURO-SCART; connecter celle-ci au VCR moyennant un connecteur scart.
- Choisir l'AV en pressant le bouton AV de la télécommande.
- Appuyer sur le bouton PLAY.

L'avantage de cette connection est qu'elle fournit une meilleure image et une meilleure qualité de son.

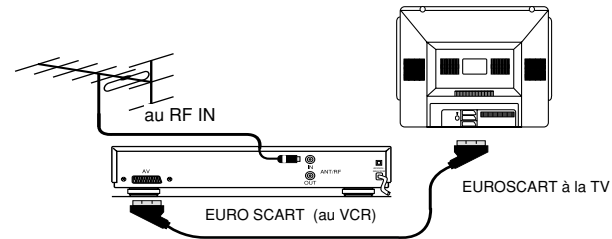

## FONCTIONS DU TELEVISEUR

### 1. L'OUVERTURE

#### a. Pour ouvrir le téléviseur

Appuyer sur le commutateur devant le téléviseur. Il entre dans le mode d'attente (stand-by).

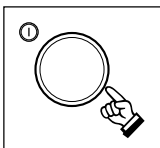

#### b. Le Mode d'attente (Stand-By)

Quand le téléviseur est au mode d'attente, vous pouvez l'ouvrir en pressant un bouton de sélection quelconque (0-9) ou l'un des boutons P+/P- de la télécommande ou en pressant le P+/P- sur le téléviseur.

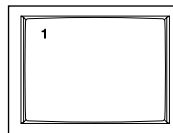
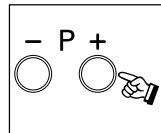
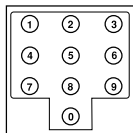
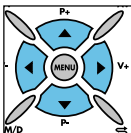

### 2. LA FERMETURE

#### a. Pour fermer le téléviseur

Appuyez sur le commutateur devant le téléviseur quand vous souhaitez le fermer. Si votre téléviseur est muni d'un "verrou ECO", il se ferme aussi quand vous appuyez deux fois sur le bouton d'attente.

#### b. Mode d'attente

Pour fermer votre téléviseur pour une courte durée, appuyez sur le bouton d'attente de la télécommande.

**Note:** Si votre téléviseur est muni d'un "verrou ECO", il se ferme automatiquement (passera au mode "OFF") au bout de deux heures d'attente. Dans ce cas, répétez les pas expliqués au numéro 1.a ci-dessus pour l'ouvrir de nouveau.

### 3. SELECTION DU NUMERO DE PROGRAMME

Pour choisir le numéro du programme que vous voulez voir, appuyez sur les boutons P+/P- sur le pupitre de commande

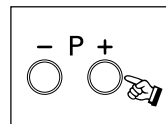

- Pour choisir l'un des programmes entre 0 et 9, appuyer sur le bouton approprié de la télécommande et le retenir pressé pour passer le temps réservé au deuxième chiffre.

- Pour choisir l'un des programmes entre 10 et 99, appuyer sur les boutons de la télécommande l'un après l'autre.

**Par exemple:** Si vous souhaitez choisir le programme no. 14, appuyez d'abord sur le bouton 1. Un message ("1-") apparaîtra à gauche de l'écran. Si vous continuez d'appuyer sur le bouton 1, vous arriverez au programme numéro 1. Mais si le message est sur l'écran (il y est pour 3 secondes) et

## FONCTIONS DU TELEVISEUR

vous appuyez sur 4, vous aurez le programme numéro 14; sinon, si vous n'appuyez pas sur le bouton 4, vous irez toujours au numéro 1.

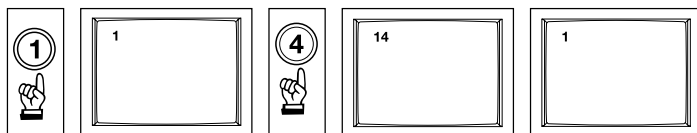

### 4.SILENCIEUX

Pour couper le son immédiatement, appuyer sur le bouton silencieux de la télécommande. Si vous appuyez sur le même bouton de nouveau, vous entendrez le son au même volume qu'avant.

### 5.LE BOUTON 16:9

Ce bouton est destiné à changer les dimensions de l'image. Un seul bouton vous permet d'arriver aux dimensions 4:3, 16:9 et Format utilisateur.

### 6.BOUTON DE POSITION

Il montre, pendant une durée de 3 secondes, le niveau de volume, le mode de l'émission (si elle est en mode mono ou stéréo), les choix concernant l'image et le son, le numéro et le nom du programme, ainsi que l'heure du temps réel si elle est disponible dans le système.

### 7.PP (Normalisation)

Il retourne aux dernières valeurs de son et d'image mémorisées (valeurs d'utilisateur).

### 8.BOUTON DE CHANGEMENT DE PROGRAMME

Ce bouton assure le passage entre le programme actuel et le

programme d'avant. Cette commande ne change pas le numéro de programme tant qu'il en existe moins de deux.

### 9.BOUTON S/M/D

Ce bouton est utilisé pour choisir entre les modes Stéréo, Mono ou Dual. En mode télétext, il est utilisé pour le choix des caractères.

**NOTE:** Ce bouton ne choisit pas entre stéréo, mono ou dual, si votre téléviseur est du model mono.

### 10. AV

Ce bouton vous fait passer au mode AV. Pour revenir au mode TV, appuyer sur le numéro du programme ou le bouton de TV de la télécommande. Chaque fois que vous appuyez sur le bouton AV, vous arriverez à tour de rôle, à l'AV-1, AV-2 et dernière chaîne de TV utilisée. Tant que l'on voit un menu sur l'écran, vous ne pouvez pas passer au mode AV .

Une fois en mode AV, vous pouvez faire des réglages moyennant tous les menus, mais vous ne pouvez pas passer au menu "Généralités".

**NOTE: L'AV-2 n'est pas disponible pour tous les models.**

### 11.FERMETURE AUTOMATIQUE.

Quand il n'existe pas de signal d'émission, le téléviseur se ferme automatiquement dans cinq minutes.

**NOTE:** Fermeture automatique ne fonctionne pas en mode AV.

### 12.BOUTON DE SORTIE

Ce bouton vous permet de sortir sans mémoriser les changements effectués dans les menus.

## FONCTIONS DU TELEVISEUR (MENUS)

### MENU PRINCIPAL

Tous les réglages sont effectués à l'aide de la télécommande. Pendant le réglage, vous pouvez afficher les menus de façon 'transparente', 'semi-transparente' ou 'opaque' en appuyant sur la touche de mixage en mode TV. Le menu principal s'affiche en appuyant sur la touche MENU de la télécommande. Le menu suivant s'affiche :

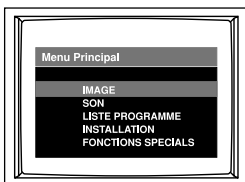

### 1. REGLAGES DE L'IMAGE

Vous pouvez afficher le menu image en sélectionnant une option dans le menu principal. Le menu image permet de modifier plusieurs paramètres de l'image. Vous pouvez régler la luminosité, le contraste, la couleur, la netteté selon vos préférences. Sélectionnez à l'aide des touches P+/P- et augmentez ou diminuez la valeur du paramètre à l'aide des touches V+/V-.

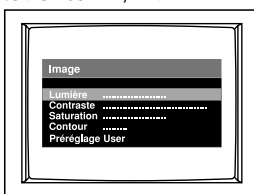

Lorsque les modifications ont été apportées, les nouvelles

valeurs sont mémorisées. Si vous appuyez sur MENU, vous revenez au menu principal ; si vous appuyez sur EXIT, vous quittez tous les menus.

### 2. REGLAGES AUDIO

Le menu son s'affiche en appuyant sur la touche jaune ou sur le MENU. Une fois les modifications apportées, les nouveaux réglages sont mémorisés. Le menu propose les choix suivants. Sélectionnez à l'aide des touches P+/P- et augmentez ou diminuez la valeur du paramètre à l'aide des touches V+/V-.

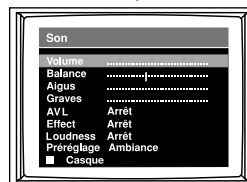

**Volume** : permet de régler le volume du téléviseur.

**\*Balance** : Indique l'équilibre entre les sorties du canal droit et du canal gauche. Si la barre est au milieu, la ligne en dessous de la barre adopte la couleur jaune.

**\*Sons graves/aigus** : Les sons aigus et graves peuvent être réglés selon vos préférences.

**Effet stéréo** : permet de régler l'effet stéréo :

Arrêt – Faible – Moyen – Fort

**\*AVL** : Limitation automatique du son de façon à ce qu'il reste au même niveau en passant d'une chaîne à l'autre :

Arrêt – Faible – Moyen – Fort

## FONCTIONS DU TELEVISEUR (MENUS)

**\*Intensité** : Active/désactive l'effet d'intensité acoustique.  
Désactivé-Activé

En mode veille, cette fonction est réglée sur 'Désactivé'. (\*)

**Préréglage** : Ambiance-Musique-Parole-Movie  
Sur des téléviseurs mono, cette fonction est inopérante et n'apparaît pas dans le menu.

### 2.1. MENU CASQUE

Le menu casque apparaît lorsque vous appuyez sur la touche rouge dans le menu son. Les paramètres du casque peuvent être réglés lorsque ce menu est actif. Les valeurs existantes peuvent être modifiées. Les valeurs modifiées sont mémorisées.

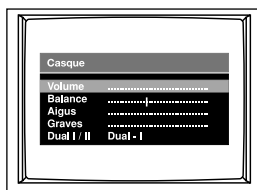

Les réglages du volume, de la balance et des sons aigus et graves sont identiques aux réglages précités. Pendant les émissions bilingues, vous pouvez sélectionner la langue par l'option Dual-I ou Dual-II. Les modèles mono ne disposent pas de ce menu. Le fait de raccorder un casque désactive le haut-parleur incorporé. Seul le casque vous permet d'écouter.

**Remarque** : Certains modèles ne sont pas équipés d'une prise casque.

Si vous appuyez sur MENU, vous revenez au menu précédent ; si vous appuyez sur EXIT, vous quittez tous les menus.

### 3. RECHERCHE AUTOMATIQUE DE CHAINES

Vous activez la fonction recherche automatique en sélectionnant une option dans le menu principal. Dans ce menu, les touches de couleur (bleu, jaune, vert, rouge et blanc) vous permettent, grâce à la fonction de recherche automatique, de chercher, de trouver et de mémoriser des programmes, d'effacer ceux dont vous n'avez plus besoin, de les nommer et de changer leur ordre en les déplaçant ou de les masquer. La barre de menu peut être déplacée sur l'écran à l'aide des touches de menu de la télécommande. Si vous laissez la barre plus d'une seconde sur un programme, celui-ci sera sélectionné. Vous pouvez également sélectionner un programme en appuyant sur la touche portant son numéro.

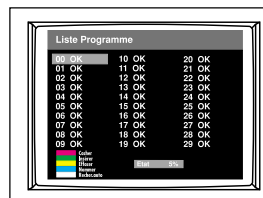

Dans cette liste, 30 programmes sont affichés. Vous pouvez faire défiler la liste à l'aide de la touche V+ lorsque vous êtes dans la troisième colonne. Par exemple, si les programmes n° 10 à 39 s'affichent et si vous placez la barre de menu sur la troisième colonne (30-39), vous pouvez afficher les numéros 20 à 49 en appuyant sur la touche V+. Pour classer les chaînes, le menu de recherche automatique de programmes propose les choix suivants.

## FONCTIONS DU TELEVISEUR (MENUS)

### 3.1 RECHERCHE AUTOMATIQUE (touche blanche)

Placez la barre de menu sur le numéro de programme pour lequel l'opération de recherche automatique doit être effectuée et appuyez sur la touche blanche de la télécommande en maintenant la pression pendant 2 secondes. La recherche automatique commence. Pendant cette recherche, les chaînes trouvées s'affichent ainsi que l'état d'avancement de la recherche. Dès qu'une chaîne a été trouvée, le message "trouvé" apparaît dans la liste de programmes. La recherche automatique se termine lorsque la fin de la bande ou le dernier numéro de programme sont atteints. A tout moment, la recherche automatique peut être abandonnée en appuyant sur n'importe quelle touche. Lorsque la recherche est terminée, le message "terminé" apparaît dans le coin inférieur droit. Une fois l'opération de recherche automatique achevée, vous pouvez donner un nom aux programmes à l'aide de la fonction "nommer". Le message "terminé" disparaît lorsque vous quittez le menu.

### 3.2 MASQUER (touche rouge)

Cette fonction permet de masquer et de faire réapparaître un programme dans la liste des programmes automatiquement recherchés. Si vous passez d'un programme à l'autre à l'aide des touches P+/P- en regardant la télévision, les numéros de programme masqués ne s'afficheront pas. Vous pouvez afficher le numéro de programme masqué en appuyant sur la touche numérotée de la télécommande ou à l'aide du menu Programme automatique. Placez la barre de menu sur le programme que vous voulez masquer ou afficher et appuyez sur la touche rouge. Le nom et le numéro de la chaîne masquée apparaissent en rouge dans la liste.

### 3.3 DEPLACER (touche verte)

Cette touche permet de déplacer un programme dans le menu Programme automatique. Placez la barre à l'aide des touches P+/P- et V+/V- sur le programme à déplacer et appuyez sur la touche verte. Lorsque la barre de menu se trouve dans la position souhaitée, vous appuyez de nouveau sur la touche verte. Le programme sélectionné est déplacé et le reste de la liste suit.

### 3.4 NOMMER (touche bleue)

Cette touche permet de donner un nom de 7 caractères au maximum à un programme. Placez la barre de menu sur le programme auquel vous voulez donner un nom et appuyez sur la touche bleue. Le curseur se trouve sur le premier caractère du nom à donner. Vous pouvez changer le caractère en appuyant sur les touches P+/P-. Les touches V+/V- permettent de se positionner sur le caractère suivant. Appuyez sur la touche bleue lorsque le nom est complet. Ainsi, la liste des programmes est mise à jour et les nouveaux noms de programme s'affichent.

### 3.5 EFFACER (touche jaune)

Cette touche permet d'effacer les programmes dont vous n'avez plus besoin. Placez la barre de menu sur le programme à effacer et appuyez sur la touche jaune. Le programme est supprimé de la liste des programmes, mais est automatiquement conservé en mémoire après le 99ème numéro. Si vous appuyez de nouveau sur MENU, vous revenez au menu précédent. Si vous appuyez sur EXIT, vous quittez tous les menus.

## FONCTIONS DU TELEVISEUR (MENUS)

### 4. REGLAGES PROGRAMMES

Ce menu fournit des informations sur le programme sélectionné.

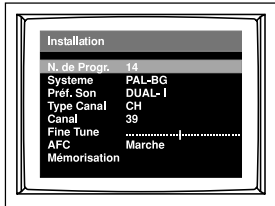

Le menu réglages affiche le numéro de programme, le système, le choix de la langue, le type de chaîne, le réglage fin et l'AFC.

**N° de programme** : Affiche le numéro du programme sélectionné.

**Système** : Affiche le système de couleurs et le système audio. Le système de couleurs / audio PAL-BG doit être utilisé.

\* **Choix de la langue** : Les chaînes bilingues permettent de choisir une langue : Dual-I ou Dual-II. (\*) Uniquement sur modèles stéréo ; ne fonctionne pas sur des téléviseurs mono et n'apparaît pas à l'écran. Les téléviseurs mono sont toujours réglés sur Dual-I.

**Type de chaîne** : Peut être réglé sur "CH" ou sur "S".

**Numéro de chaîne** : Si vous avez choisi "CH", vous pouvez entrer des numéros de chaîne de 2 à 69 ; si vous avez choisi "S", des numéros de chaîne de 1 à 41 peuvent être entrés.

**Réglage fin** : Les touches V+/V- permettent, si besoin est, de régler les chaînes d'une façon plus précise.

**AFC** : Cette option active la fonction 'MICRO SEARCH'. Dans ce cas, le réglage fin se fait automatiquement par détection des changements de fréquence. En sélectionnant l'option 'memoriser' et en appuyant sur les touches V+/V-, vous enregistrez les modifications dans la mémoire. Si vous appuyez de nouveau sur MENU, vous revenez au menu précédent ; si vous appuyez sur EXIT, vous quittez tous les menus.

### 5. FONCTIONS SPECIALES

Ce menu contient les fonctions spéciales concernant le programme sélectionné. Vous y trouvez les fonctions verrouillage et verrouillage de programme, affichage en continu, langue, liste de chaînes et audio-vidéo (AV).

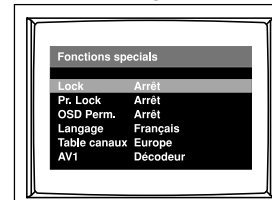

**Verrouillage** : Désactivé au départ de l'usine. Pour activer le verrouillage, choisissez un code de trois chiffres (de 000 à 999). Au cas où vous oublieriez ce code, reportez-vous au paragraphe ATTENTION. Chaque chiffre entré apparaît sous forme de \*. Ce code permet d'interdire l'accès à tous les programmes. Pour annuler cette interdiction, vous devez de nouveau entrer le code. Ainsi, l'interdiction est levée et tous les programmes sont de nouveau accessibles.

**Verrouillage Pr** : Pour verrouiller l'accès au programme que vous regardez. Lorsque le verrouillage est activé, vous ne pouvez regarder le programme qu'après avoir entré le code

## FONCTIONS DU TELEVISEUR (MENUS) ET MENU DE PARTICULARITES

de trois chiffres. Si vous entrez un code erroné, le message 'verrouillé' apparaît.

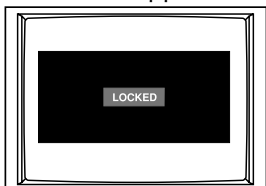

### ATTENTION

Si vous avez oublié le code, appuyez consécutivement sur les touches '1' et '2' de la télécommande et ensuite sur la touche '3' en actionnant en même temps la touche V-. Le verrouillage est désactivé.

**Affichage en continu** : Lorsque cette option est activée, le numéro du programme en cours est affiché dans le coin supérieur droit de l'écran. Si ce choix ne vous convient pas, désactivez cette option.

**Langue** : Cette fonction permet de choisir la langue utilisée dans les menus. Le menu est immédiatement affiché dans la langue sélectionnée.

**Liste de chaînes** : La fonction de recherche automatique mémorise les chaînes conformément aux options suivantes :  
Europe – Italie – France – OIRT

La liste des chaînes doit être sélectionnée en tant qu'Europe.

**AV1** : Cette option de menu définit l'usage de la source AV-1. Vous pouvez choisir entre 'VCR' ou 'Decoder'.

**Par exemple** : Si vous raccordez un magnétoscope ou un récepteur satellitaire, choisissez 'VCR'. Si vous raccordez un

décodeur, choisissez 'Decoder'. Si vous appuyez sur MENU, le menu précédent est sélectionné ; si vous appuyez sur EXIT, vous quittez tous les menus.

### AUTRES FONCTIONS

Les touches de couleur de la télécommande permettent d'effectuer certaines opérations en mode TV. Il s'agit des fonctions suivantes :

**1. TOUCHE BLEUE** : La touche bleue permet de sélectionner plusieurs préréglages de l'image.

Jour – Nuit – Doux – Utilisateur

Le réglage sélectionné apparaît pendant 3 secondes dans le coin supérieur droit.

De tous ces préréglages, seul le dernier – utilisateur – peut être modifié à l'aide du menu image. Cette fonction est inopérante pendant la recherche automatique de chaînes et les réglages de programmes et lorsque le menu Fonctions spéciales est affiché.

**2. TOUCHE JAUNE** : Cette touche permet de sélectionner plusieurs préréglages audio :

Musique – Paroles – Film – Utilisateur

Le réglage sélectionné apparaît pendant 3 secondes dans le coin supérieur droit. De tous les préréglages, seul le dernier – utilisateur – peut être modifié à l'aide du menu son. Cette fonction est inopérante pendant la recherche automatique de chaînes et les réglages de programmes et lorsque le menu Fonctions spéciales est affiché.

**3. TOUCHE VERTE** : Lorsque vous appuyez sur la touche verte, le menu suivant (minuterie) s'affiche. Dans le menu



## MENU DE PARTICULARITES

Minuterie figurent des barres de menu Horloge, Heure Pr., Programme et Mise en veille.

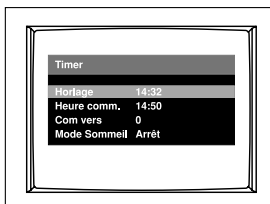

Les touches P+/P- permettent de sélectionner les options.

**Horloge** : Permet de régler ou de modifier l'heure du système. La première fois vous voyez "-- : --" . Vous devez entrer l'heure du système au format 24 heures (de 00:00 à 23:59). L'horloge du système est réinitialisée lorsque le téléviseur est mis hors tension (--:-- s'affiche à l'écran).

**Heure Pr.** : Permet de spécifier l'heure à laquelle il faut passer à un autre programme. Entrez-la au format 24 heures (par ex. 14:25). Le programme sélectionné apparaît sur l'écran à l'heure indiquée. Par exemple, si à 14:20 vous entrez 15:00 comme heure de changement de programme, le téléviseur passera à un autre programme après 40 minutes. L'heure de changement de programme sera réinitialisée (--:--). Cette heure est également réinitialisée lors de la mise hors tension du téléviseur.

**Programme** : Permet de sélectionner le programme auquel le téléviseur doit passer à l'expiration du délai. Entrez le programme à l'aide des touches V+/V- ou des touches numérotées. Lorsque le téléviseur est mis hors tension, cette valeur est remise à zéro. Cette fonction n'est opérante que si

l'horloge et l'heure de changement de programme ont été réglées.

**Mise en veille** : A chaque appui sur la touche V+, le délai avant la mise en veille augmente de 15 minutes, le maximum étant deux heures. Lorsque cette fonction est activée, le téléviseur est mis en veille dès l'expiration du délai. Les 30 dernières secondes avant l'expiration du délai s'affichent dans le coin supérieur droit de l'écran. Vous pouvez quitter le menu en appuyant sur EXIT.

## TELETEXT

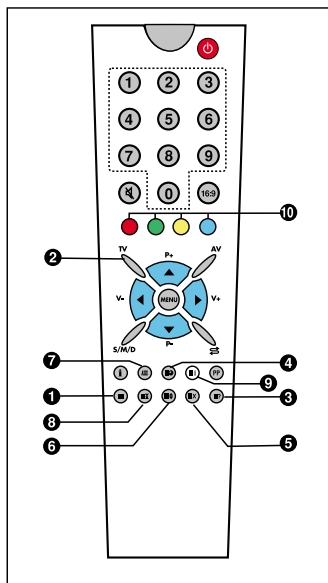

1. Le bouton Teletext
2. Le bouton Téléviseur
3. Le bouton Revèle/Cache (réponse)
4. Le bouton L'heure Teletext (les sous-pages)
5. Le bouton Annule (ne mémorise pas)
6. Le bouton Dimensions (élargissement de la page)
7. Le bouton Mix (montre les données de TV et de Teletext à la fois),
8. Le bouton Tenir (Hold) (tenir la sous-page)
9. Le bouton Index (page principale)
10. Les boutons Colorés (Rouge, Vert, Jaune, Bleu)

### MODE TELETEXT

Si la chaîne qui est sur l'écran a une émission de télétexte, vous pouvez effectuer plusieurs fonctions à l'aide des boutons définis ci-dessous.

1. **Le bouton Teletext** : Il est utilisé pour passer de la chaîne sur l'écran, au télétexte.
2. **Le bouton Téléviseur** : Pour passer du mode télétexte au mode téléviseur.

3. **Le bouton Revèle/Cache (réponse)** : En mode télétexte, ce bouton vous permet de montrer/cacher des informations de l'émission de text.

4. **Le bouton L'heure Teletext (les sous-pages)** : En mode téléviseur, ce bouton montre l'heure obtenue de l'émission en télétexte de la chaîne que vous avez actuellement sur l'écran, en haut à droite. Il a accès direct aux sous-pages en télétexte.

**Par exemple:** Supposons que vous êtes à la page 500 du télétexte. Si vous voyez \_ en bas de l'écran, le 1 indique la sous-page où nous nous trouvons, et le 2 indique le nombre total des sous-pages. Si vous appuyez sur le bouton de l'heure de télétexte en ce moment, au lieu du numéro de la page du télétexte, vous verrez les signes S\*\*\*\*. En utilisant les numéros 0..9 de la télécommande, vous entrez le numéro de la sous-page où vous souhaitez aller. Par exemple, si vous souhaitez aller à la sous-page 2, vous appuyez sur les boutons 0,0,0,2 l'un après l'autre.

5. **Le bouton Annule (ne mémorise pas)** : Si vous appuyez sur ce bouton en mode télétexte, vous verrez l'émission TV que vous aviez sur l'écran. Mais le télétexte reste actif et si vous entrez le numéro d'une nouvelle page, il continue de rechercher. Quand la page demandée est trouvée, il montre un message indiquant le numéro de la page. Si vous appuyez sur ce bouton encore une fois, la page de télétexte est sur l'écran.

## TELETEXT

**6. Le bouton Dimensions (élargissement de la page)**  : Ce bouton est utilisé pour montrer la page de télétexte sur l'écran, en trois formats différents. Aussi il remet l'écran à ses dimensions habituelles, la moitié supérieure ou inférieure se trouvant doublée.

**7) Le bouton Mix**  : En mode TV, ce bouton donne la possibilité de choisir l'un des trois catégories pour les menus à l'écran, soient "transparent", "semi-transparent" et "complet". En mode télétexte, il permet de montrer le programme de la chaîne et les informations de télétexte en même temps, sur le même écran. Si vous appuyez sur le bouton Mix de nouveau, vous retournez au mode télétexte.

**8) Le bouton Tenir (Hold) (tenir la sous-page)**  : Si une page de télétexte contient des sous-pages, ces sous-pages arrivent sur l'écran à des intervalles définis. Le bouton en question est utilisé pour tenir une sous-page continuellement sur l'écran. Si cette fonction est utilisée, l'icône "hold" est montré en haut de la page de télétexte, au coin gauche. Si l'on appui sur ce bouton encore une fois, la fonction est annulée.

**9) Le bouton Index (page principale)**  : Ce bouton vous permet d'arriver directement à la page index du télétexte.

### 10. Les boutons Colorés (Rouge, Vert, Jaune, Bleu):

(Cette particularité est valable pour les émissions de vitesse du télétexte.)

Ces quatre boutons colorés vous permet de rechercher les informations de télétexte plus facilement.

#### EXEMPLE:

Appuyer sur le bouton **ROUGE** pour recevoir les informations de TV.



**GUIDE TV**

Appuyer sur le bouton **VERT** pour recevoir les informations de sport.



**SPORT**

Appuyer sur le bouton **JAUNE** pour recevoir les informations.



**INFORMATIONS**

Appuyer sur le bouton **BLEU** pour recevoir les informations de météo.



**METEO**

(Le tableau ci-haut n'est qu'un exemple. Les informations qui assortissent les couleurs peuvent changer selon la page examinée.)

**NOT:** Certains models ne sont pas munis de la fonction télétexte.

## AVANT DE VOUS ADRESSER AU SERVICE

### DECOLORISATION

Si vous changez l'emplacement ou la direction de votre téléviseur, ou s'il est près des appareils produisant un champ magnétique comme le haut-parleur d'une cabine musicale, il est naturel que des segments de couleur se produisent sur l'écran. Dans ce cas, fermez votre appareil moyennant le commutateur et ouvrez-le de nouveau dans 15 minutes environs. Ceci activera la bobine DE-GAUSS qui se trouve dans l'appareil et le problème de décolorisation sera résolu. Quand il y a un problème avec l'image ou le son, comparez-les d'abord avec les "Erreurs constatés" ci-dessous et faites ce qui est indiqué en face, sous le titre "Contrôle et réglage". Si vous ne pouvez pas déterminer le problème, adressez-vous au service autorisé.



#### ***Pas de vue (L'écran ne s'ouvre pas) Pas de son***

- Branchez votre téléviseur à une prise qui marche.
- Appuyez sur le commutateur du téléviseur.
- Si le LED d'attente de l'appareil est allumé, appuyez sur les boutons numériques de la télécommande ou les boutons PR de votre téléviseur.

#### ***Pas de vue ou la vue est très faible***

- Contrôlez l'antenne.
- Réglez l'intensité et le contraste de couleur ou de vue.
- Contrôlez la prise vidéo.

#### ***Vue normale Pas de son***

- Si le symbole  est montré, appuyez le bouton  de nouveau sur la télécommande.
- Augmentez le volume moyennant les boutons de contrôle de son sur votre téléviseur ou sur la télécommande.
- Contrôlez les connexions vidéo.

#### ***Un programme coloré est décoloré. Ou les couleurs ne sont pas normales.***

- Contrôlez les valeurs réglées.
- Faites un réglage sensible pour une meilleure image.

#### ***La vue est neigée et l'appareil fait un bruit.***

- Faites un réglage sensible.
- Contrôlez l'antenne.

#### ***Des lignes pointillées ou des bandes***

- Peut être le résultat du bruit (des voitures, des néons, des sècheurs etc.). Orientez l'antenne dans la direction la plus paisible.

#### ***Des vues doubles ou des ombres***

- Peut être le résultat de l'acoustique provenant des bâtiments et des montagnes dans l'approximité. Peut être résolu en haussant l'antenne.

#### ***Décomposition de couleur aux coins de l'écran***

- Eloignez la cabine musicale, le transformateur, le haut-parleur etc.

## PARTICULARITES TECHNIQUES

Dimension de l'écran	<b>21"</b>
Valeur de rappel standard (cm)	55
Dimension auxiliaire diagonale (cm)	51
Consommation d'énergie (Watt)	60
Stress sous fonctionnement	230 V (AC) 50 Hz
Système téléviseur	Pal BG
Bande chaîne	VHF I chaîne 2-4 VHF III chaîne 5-12 UHF chaîne 21-69 S chaîne S1-S41
Prise antenne	Prise standard d'antenne 75 ohm
Capacité (nombre de programmes)	100 + AV
Intensité du son (Watt) rms	3 W